

20A | 100PSI

NOCO® AIR20



ULTRASNABB PORTABEL LUFTKOMPRESSOR.

OSLAGBAR HASTIGHET.

NOCO AIR har testats och bedömts kunna fylla däck snabbare än ledande konkurrenter. Fyll på däcken från 0 till 40 psi på mindre än 3 minuter.

KOMPAKT UTFORMNING.

En design, med integrerade slangklämmor, fack för tillbehör och enkel kabelförvaring, gör det möjligt för AIR att snabbt och enkelt förvaras eller användas.

PREMIUMKVALITET.

NOCO AIR är tillverkat i solid aluminium, robust pulveryta och förstärkt plast.

LED-FICKLAMPAN.

Ger en upplevelse av taktisk klass som har ultraljus belysning med lång räckvidd och kontrollerbar ljusstyrka, samt nödlägen.



NOCO®

30339 Diamond Parkway, #102
Glenwillow, OH 44139 | USA
1.800.456.6626

no.co

ULTRASNABB INFLATION

+ SMART TRYCK AUTOMATISK AVSTÄNGNING

AIR stängs av automatiskt efter att önskat tryck uppnåtts. Genom att använda en unik algoritm uppnår AIR exakt precision även i högre tryck.



Integrerad slangklämma

Adaptrar

280 W
MOTORKRAFT

2,5 MIN
TID FÖR Fyllnad

0-40 PSI
*205-65R16 95H DÄCK

47 SLPM
FLÖDESHASTIGHET

INTUITIVT ANVÄNDARGRÄNSSNITT.



Kompressor På/Av

Digital Display

PSI, KPA, BAR, SET

Tryck ned/upp

LED På/Av

TOTAL MÅNGSIDIGHET.

Med den robusta, bärbara designen, integrerad kabelhantering, fack för tillbehör och ultrakompakt storlek kan den enkelt förvaras och klarar alla hinder.

FÖRPACKNINGENS INNEHÅLL

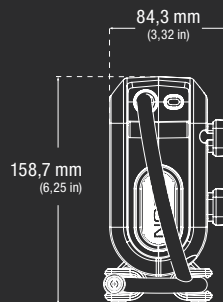
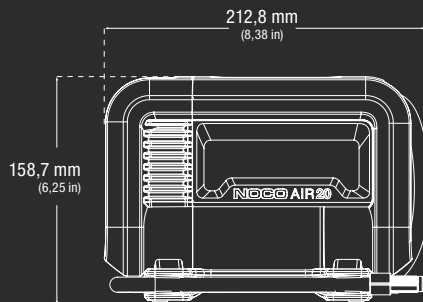

AIR20 Portable Air Compressor med 0,91m slang & 6,10m strömkabel + klämmor



Användarhandbok och garantiinformation



Nåladapter



Presta Valve-adapter



Luftleksaksadapter



Förvaringspåse av mikrofiber

TEKNISKA DATA

Max luftflöde vid 0 psi:	47 SLPM
Max tryck:	100 psi / 6,89 bar / 689,48 kPa
MOTORNs MÄRKEFFEKT:	280W
MOTORNs MAXIMALA STRÖMFÖRBRUKNING:	22A
ARBETSCYKEL:	15 min vid 30 psi på, 45 min av.
ARBETSCYKEL I MANUELLT LÅGE:	5 min på, 30 min av
UNGEFÄRLIG UPPBLÄSNINGSTID vid 13,8 V (0-40 psi):	2,7 min +/- 10 % med 205-65R16 95H däck
LUFTSLANGLÄNGD:	0,91 m
STRÖMKABELLÄNGD:	6,10 m
KABELMÄTVERKTYG:	14 AWG
STRÖMTYP:	klämmor
IP-KLASSNING:	IP55
KYLNING:	Naturlig konvektion
DRIFTTEMPERATUR:	-20 °C till +50 °C (-4 °F till 122 °F)
FÖRVARINGSTEMPERATUR:	-20 °C till +50 °C (-4 °F till 122 °F)
VIKT:	3,09 kg (6,81 lbs)
VOLYMMÅTT:	<p>Detaljhandelsförpackning: Mått: 30,0 x 14,71 x 22,91 cm Vikt: 4,01 kg UPC: 0-46221-23004-8</p> <p>Huvudkartong: Mått: 49,10 x 35 x 32,11 cm Vikt: 17,42 kg Antal: 4 ITF-14: 10046221230045</p> <p>Innerförpackning: Mått: 30,81 x 16,21 x 23,9 cm Vikt: 4,19 kg</p> <p>Antal per pall: NA: 72 enheter AU/UK/HP/JP: 48 enheter EU/ND/RM/FN: 40 enheter</p>

NOCO

30339 Diamond Parkway, #102
Glenwillow, OH 44139 | USA
1.800.456.6626

no.co

IP55



FC

CE

